

PRZEKRÓJ POPRZECZNY

(prostopadle do osi drogi)

KM 1+420,70

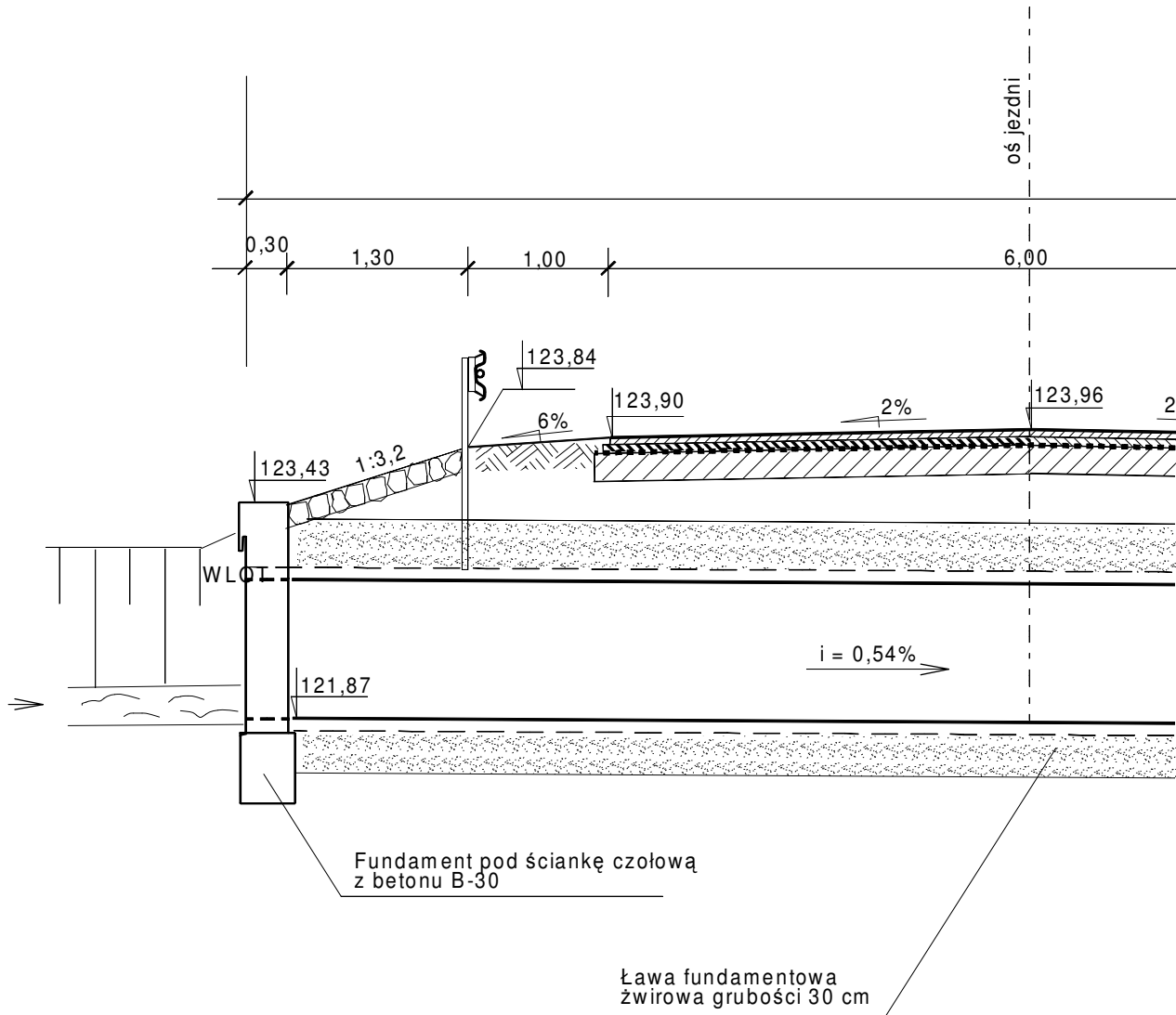

Warstwa ścieralna z betonu asfaltowego 0/20 wg PN, grubości 5 cm

Warstwa wiążąca z betonu asfaltowego 0/12,8 wg PN, grubości 6 cm

Geosiatka na całej szerokości nawierzchni

Warstwa profilowa z betonu asfaltowego, grubości 20 cm

Warstwa ścieralna z asfaltu piaskowego grub. 4 cm

Podbudowa z tłuczni kamiennego grub. 15 cm

Warstwa odsączająca z piasku grub. 10 cm

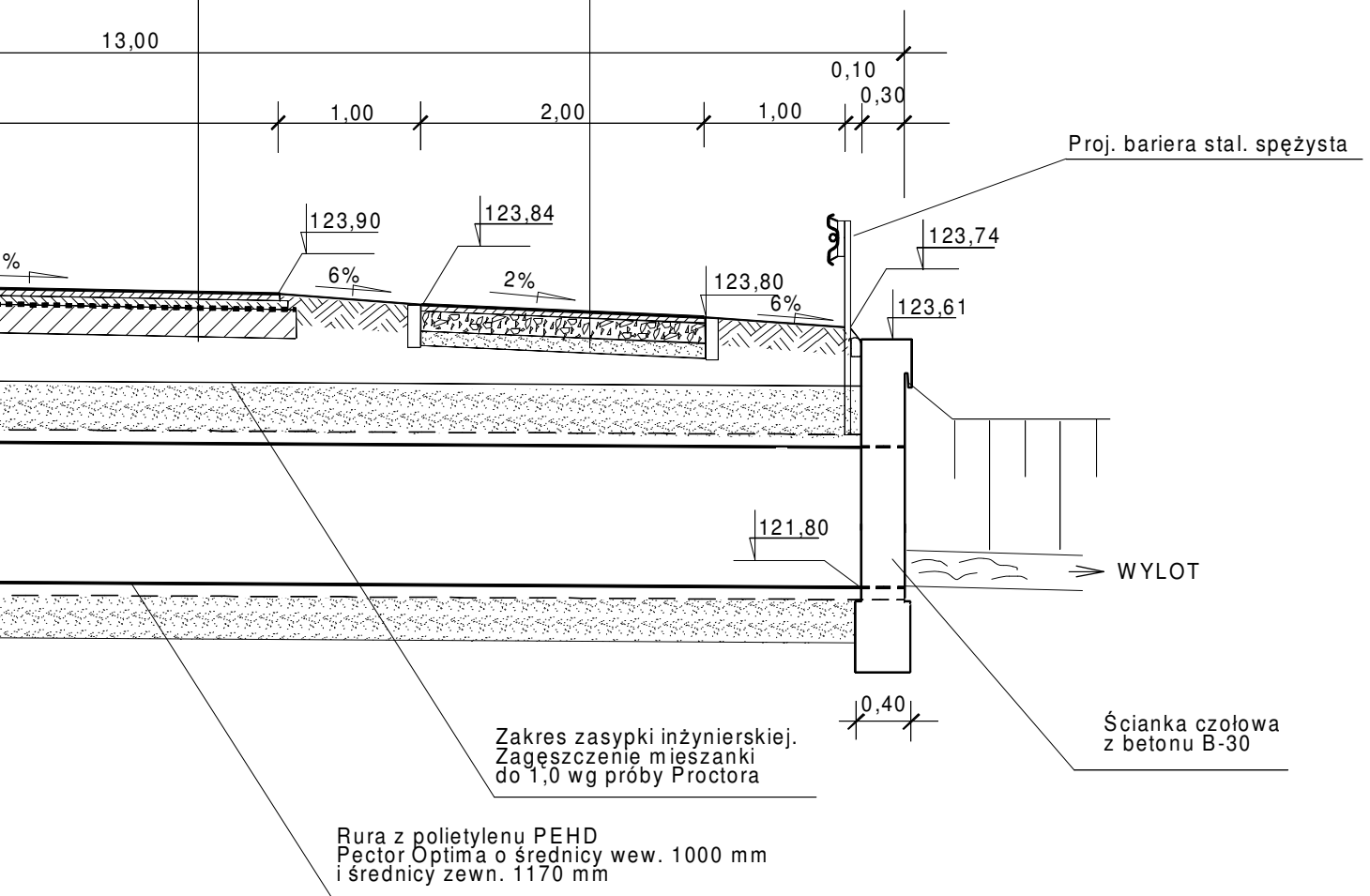

WIDOK OD STRONY WLOTU

KM 1+420,70

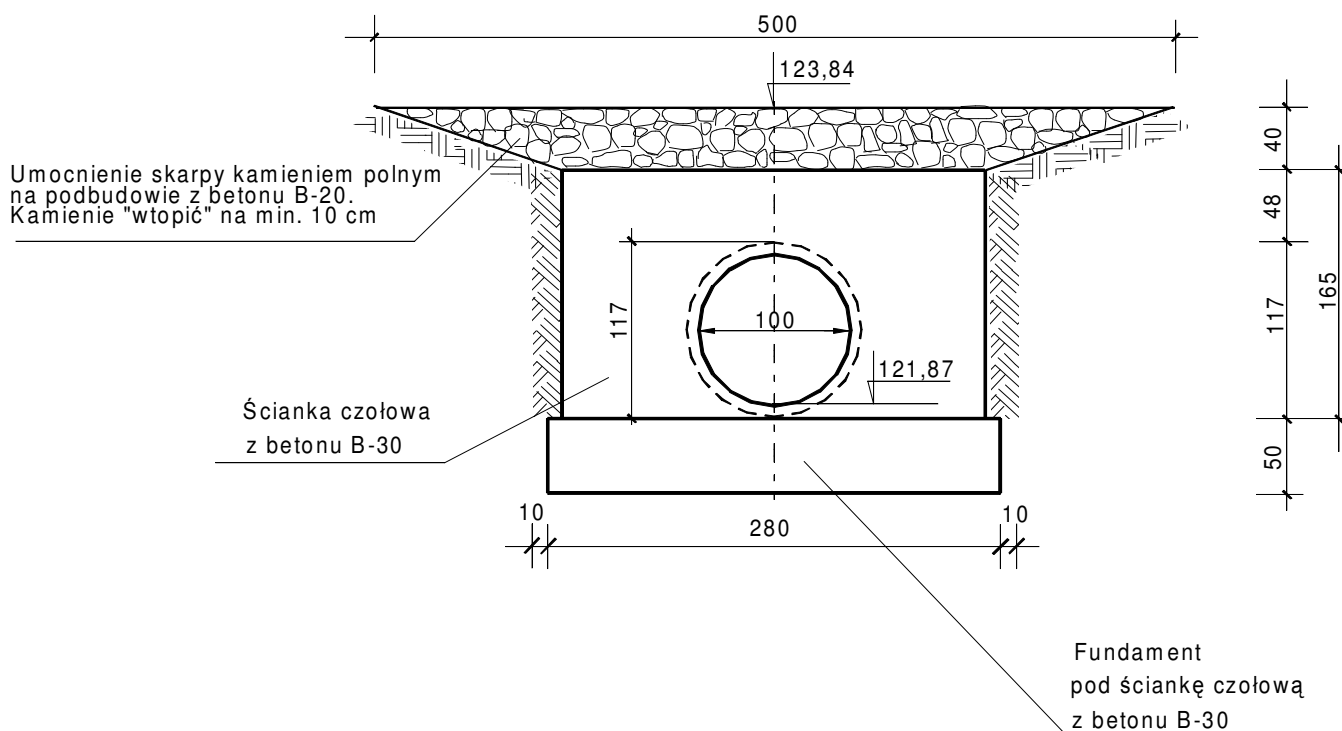

WIDOK OD STRONY WYLOTU

KM 1+420,70

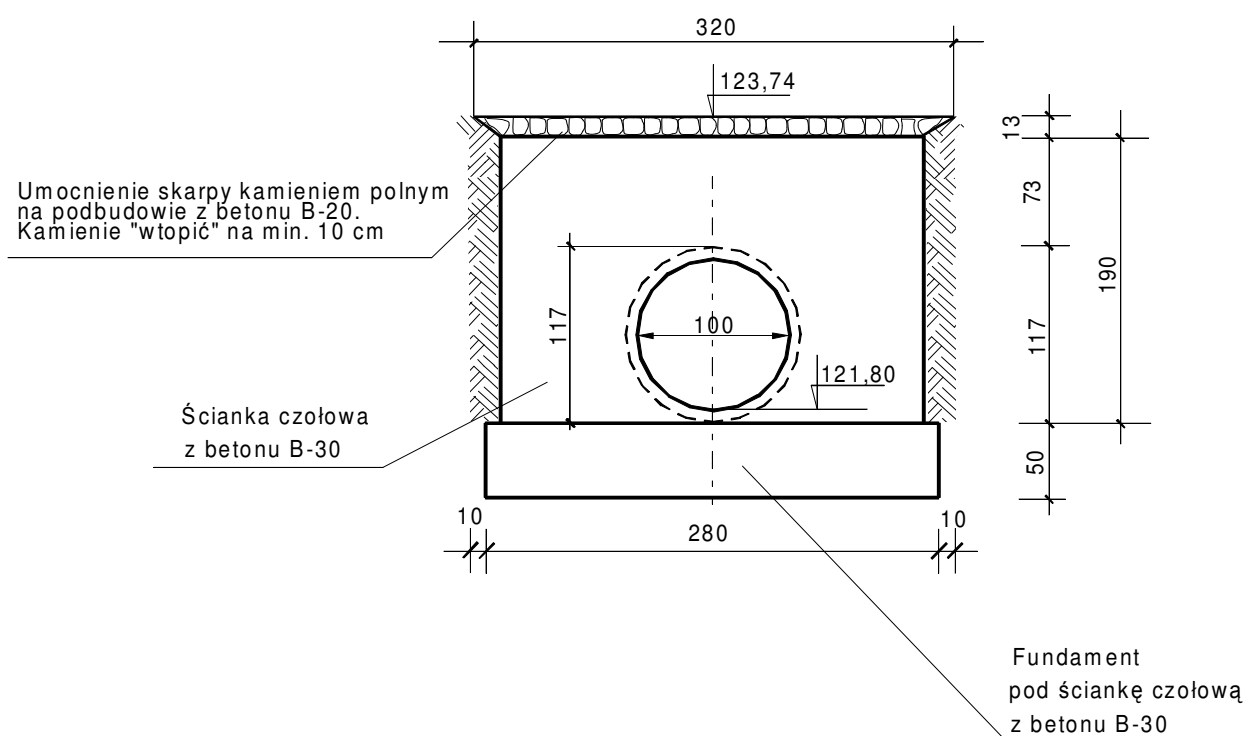

PRZEKROJE POPRZECZNE ŚCIANKI WYLOTOWEJ

KM 1+420,70

ZBROJENIE ŚCIANKI - WIDOK Z GÓRY

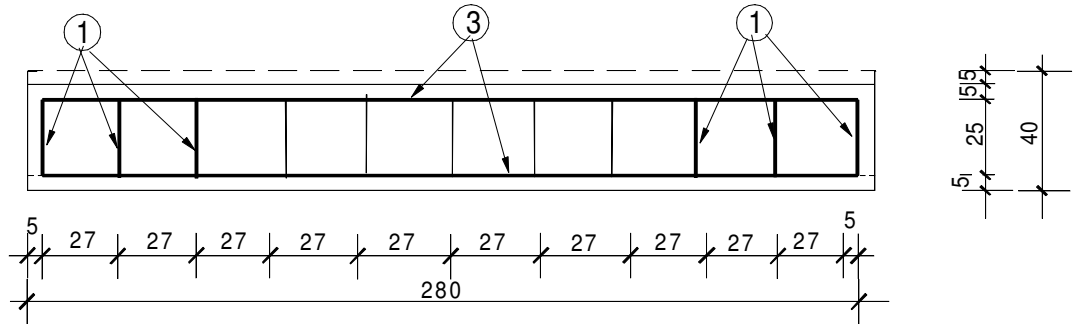

ZBROJENIE ŚCIANKI WYLOTOWEJ

ZBROJENIE ŚCIANKI- WIDOK Z PRZODU

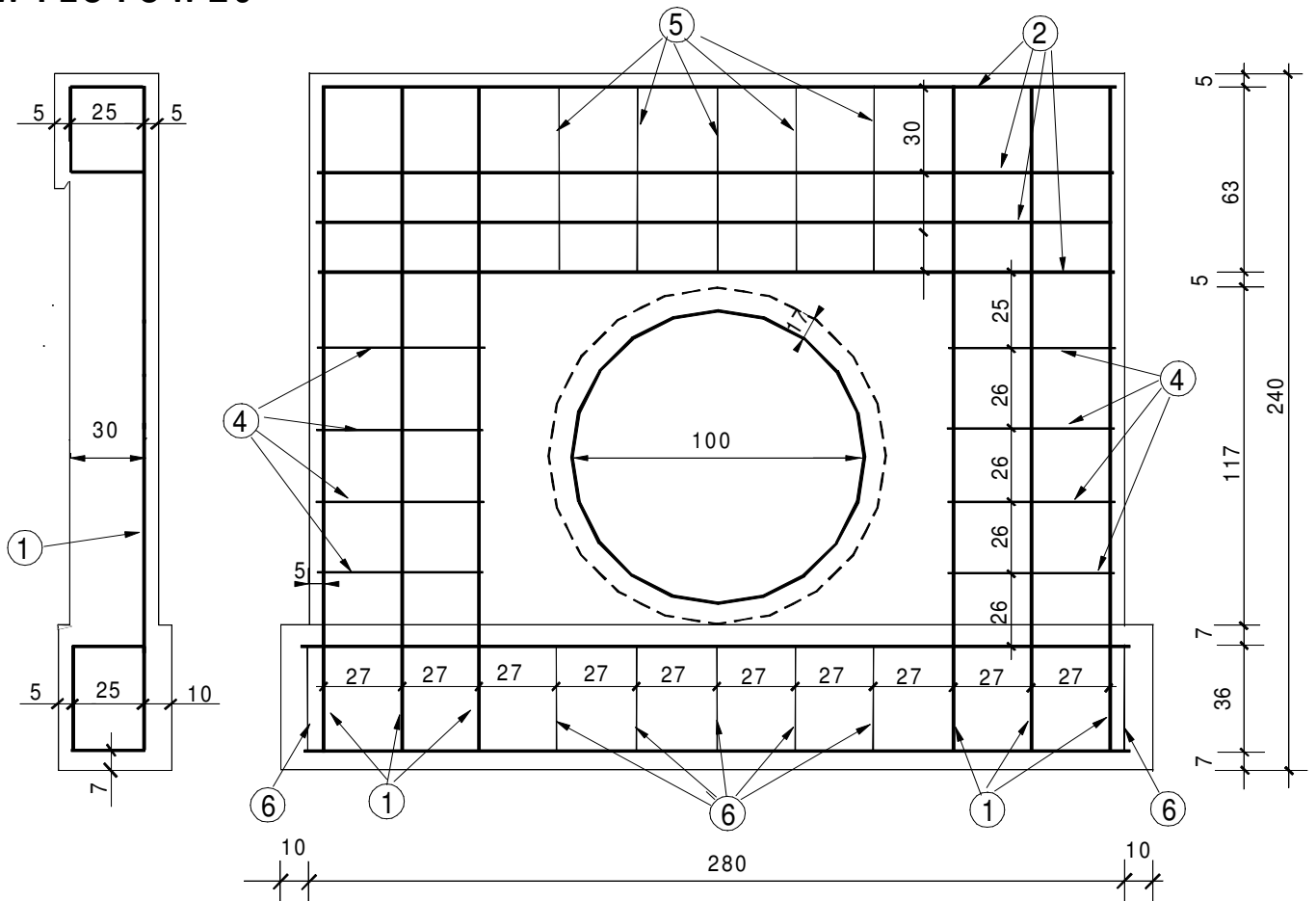

ZBROJENIE ŁAWY - WIDOK Z GÓRY

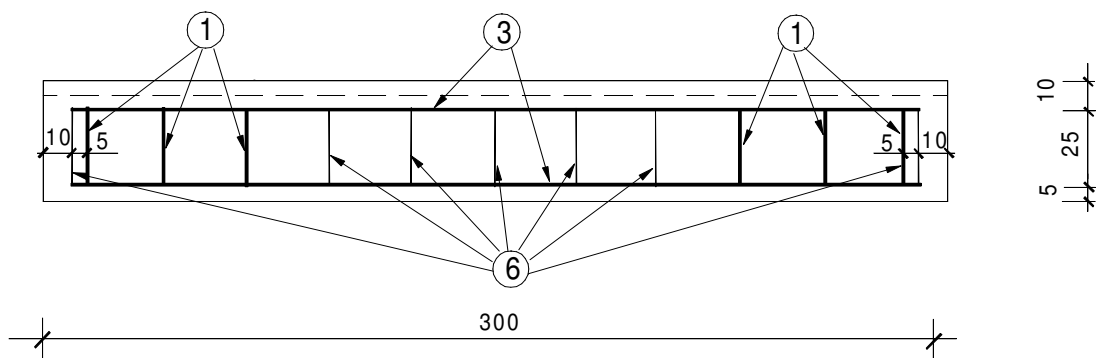

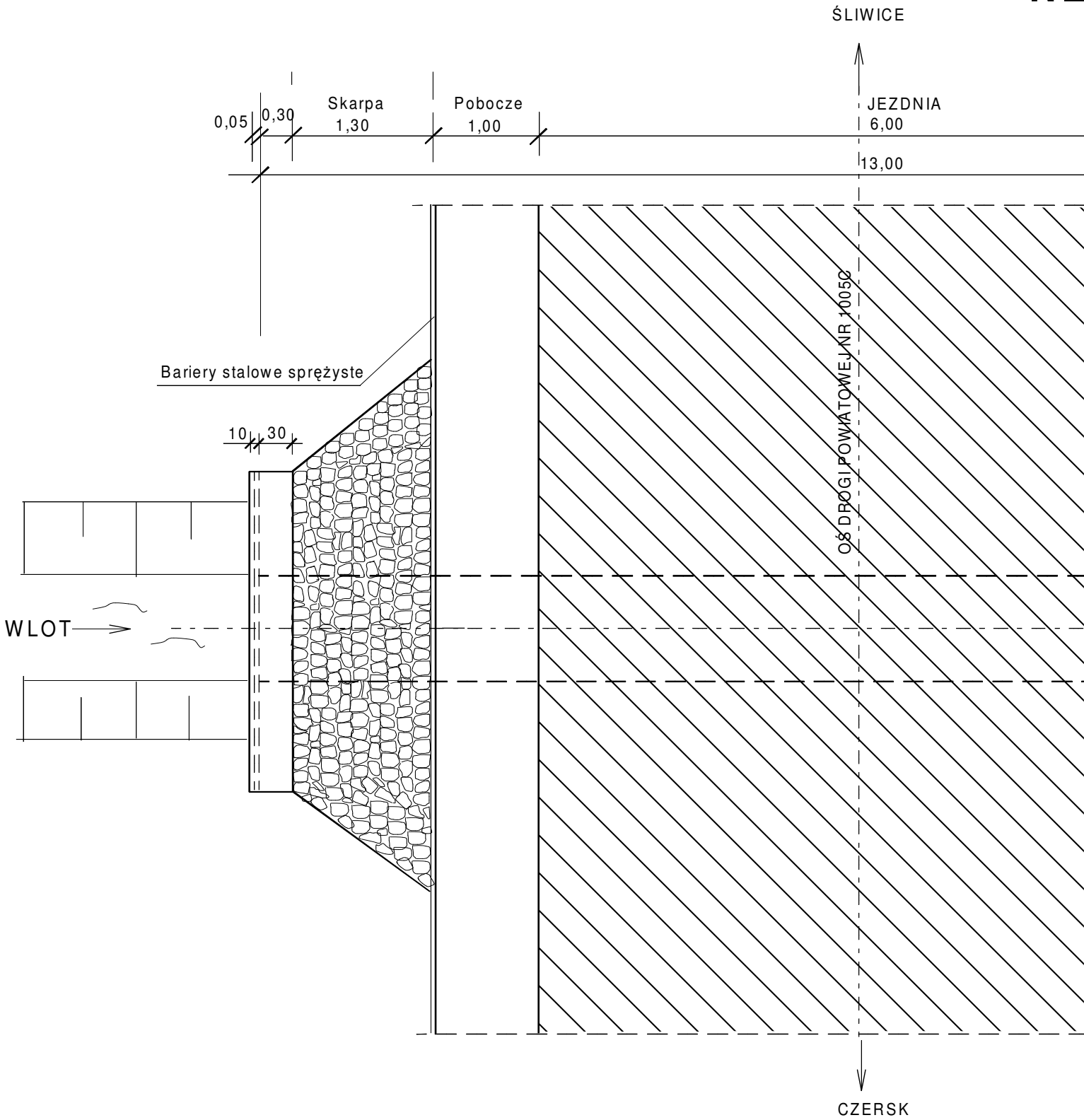

CIĄG PIESZO - ROWEROWY

KM 1+420,70

